

## Zegarek Lorus kwarcowo-analogowy (Z022)

### CHARAKTERYSTYKA ZEGARKA

1. Niniejszy zegarek stanowi połączenie zegarka kwarcowego z analogowym i cyfrowym wskazaniem czasu. Zegarek posiada trzy wskazówki dla analogowego wskazywania czasu.
2. Dokładność zegarka w normalnej temperaturze: +/- 30 sekund na miesiąc.
3. Tryb wskazywania czasu: godziny, minuty, sekundy, miesiąc, data, dzień tygodnia, „PM” (wskazanie dostępne tylko w formacie 12-godzinnym).  
**Naciśnij przycisk S1, aby wyświetlić wskazanie miesiąca i daty.**
4. Tryb budzika: codzienny budzik.
5. Tryb Timera  
Jednostka pomiaru: 1 sekunda  
Zakres odliczanego czasu: od 1 sekundy do 23:59'59".
6. Tryb Stopera  
Jednostka pomiaru: 1/100 sekundy  
Zakres odliczanego czasu: od 1 sekundy do 23:59'59".
7. Zakres temperatur działania: od -20°C do 70°C
8. Typ baterii: CR2016, SR626SW

### USTAWIANIE CZASU (WSKAZANIE ANALOGOWE)

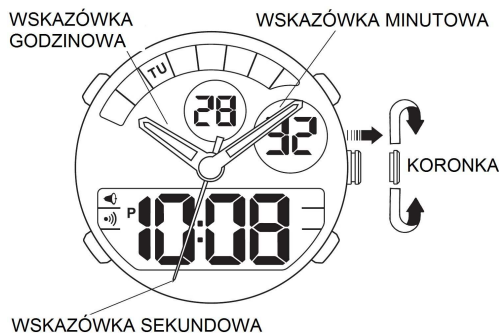

1. Wyciągnij koronkę o jeden krok. Spowoduje to zatrzymanie się wskazówki sekundowej.
2. Obracając koronkę ustaw aktualną godzinę.
3. Pchnij z powrotem koronkę do pierwotnego położenia. Wskazówki zegarka ponownie uruchomią się.

\* Analogowe i cyfrowe wskazanie czasu mogą być ustawione niezależnie

### W JAKI SPOSÓB ZMIENIĆ TRYB WYŚWIETLANIA WSKAZAŃ

Naciśnij przycisk S3, aby zmienić tryb wyświetlania. Każde naciśnięcie przycisku powoduje zmianę trybu wyświetlania wskaźników w przedstawionej poniżej kolejności.

### CYFROWY WYŚWIETLACZ A

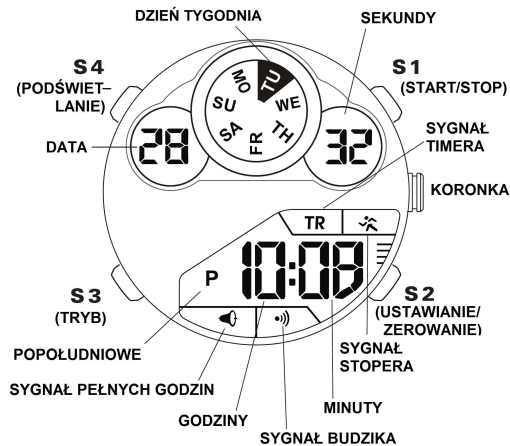

### CYFROWY WYŚWIETLACZ B

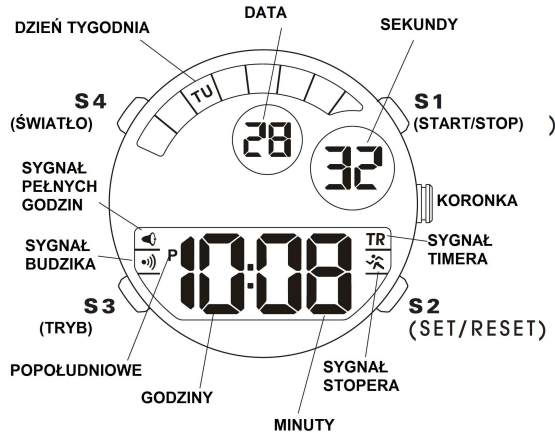

### NORMALNE WSKAZANIE CZASU



### STOPER

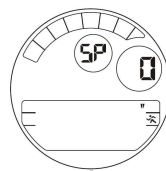

### CZAS Z INNEJ STREFY CZASOWEJ



### TIMER

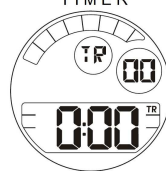

### USTAWIANIE DATY I GODZINY

1. Gdy zegarek jest w trybie wskazywania czasu, naciśnij jeden raz przycisk S2. Zacznie migać pozycja sekund.
2. Gdy wybrana jest pozycja sekund (miga), naciśnij przycisk S1, aby zresetować wskazanie sekund do postaci 00. Jeśli przycisk S1 zostanie naciśnięty, gdy wskazanie sekund jest w zakresie od 30 do 59 sekund, wówczas wskazanie to zostanie wyzerowane i dodana zostanie jedna minuta. Jeśli przycisk S1 zostanie naciśnięty, gdy wskazanie sekund jest w zakresie od 00 do 29 sekund, wówczas wskazanie to zostanie wyzerowane, zaś pozycja minut nie ulegnie zmianie.
3. Naciśnij przycisk S3, aby przejść do kolejnej pozycji ustawień.

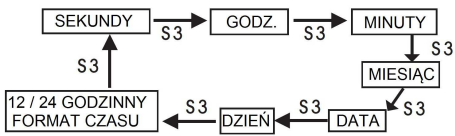

4. Naciśnij przycisk S1, aby ustawić wartość. Przytrzymanie wciśniętego przycisku S1 powoduje szybszą zmianę ustawianej wartości.

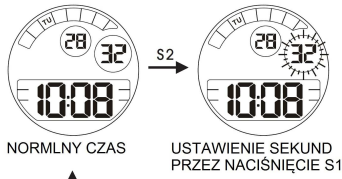

5. Gdy wybrany został 12-godzinny format wskazywania czasu, wówczas dla godzin popołudniowych będzie pojawiało się wskazanie „PM”.

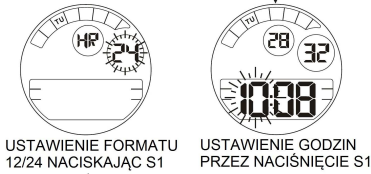

6. Po zakończeniu wprowadzania ustawień naciśnij przycisk S2, aby potwierdzić wprowadzone ustawienia.

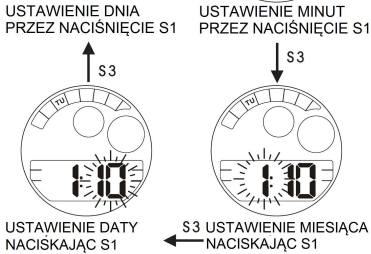
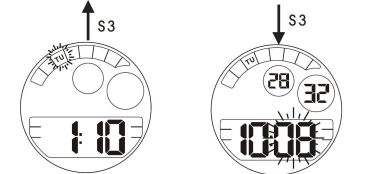

- Naciśnij przycisk S1, aby całkowicie zatrzymać pomiar czasu stoperem.
- Naciśnij przycisk S2, by wyświetlić ostatni międzyczas  $T_n$  (czas od 0 do  $T_n$ ).
- Naciśnij ponownie przycisk S2, by wyzerować wskazania stopera.
- Naciśnij przycisk S3, aby powrócić do trybu normalnego wskazania czasu.

#### JAK USTAWIĆ CZAS BUDZIKA

- Zegarek pozwala na ustawienie godzin i minut czasu budzika. Gdy budzik jest włączony, wówczas o ustawionym czasie rozlega się na 20 sekund sygnał dźwiękowy budzika. Aby zatrzymać rozlegający się dźwięk budzika naciśnij przycisk S1, S2 lub S3. Budzik można ustawić tylko dla jednej strefy czasowej. (T1 lub T2).
- Gdy zegarek jest w trybie normalnego wskazania czasu, naciśnij dwukrotnie przycisk S3, aby przejść do trybu budzika.
- W celu zmiany ustawienia budzika naciśnij przycisk S2. Zacznie migać pozycja godzin. W celu ustawienia migającej pozycji naciśnij S1.
- Aby przejść do pozycji minut, naciśnij przycisk S3. W celu ustawienia wartości naciśnij przycisk S1.
- Aby ustawić strefę czasową, naciśnij przycisk S3. Zacznie migać wskazanie „AL.T1” lub „AL.T2”. Naciskając przycisk S1 wybierz strefę czasową.

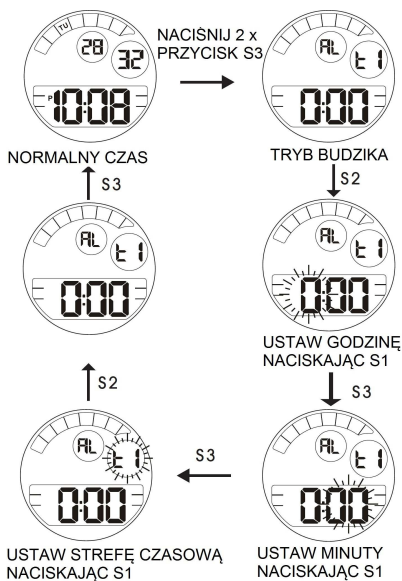

#### JAK KORZYSTAĆ ZE STOPERA

Gdy zegarek jest w trybie normalnego wskazania czasu, naciśnij jeden raz przycisk S3, by zegarek przeszedł do trybu stopera.

##### Pierwszy sposób używania stopera:

- Naciskaj przycisk S1, by na przemian uruchamiać i zatrzymywać stoper.
- Naciśnij przycisk S2, aby wyzerować wskazania stopera.
- Naciśnij przycisk S3, aby przywrócić w zegarku tryb normalnego wskazania czasu (można do zrobić w dowolnym momencie, nawet gdy stoper realizuje pomiar czasu).

##### Drugi sposób używania stopera:

- Naciśnij przycisk S1, aby rozpocząć pomiar czasu.
- Naciśnij przycisk S2, aby pokazać pierwszy międzyczas  $T_1$  (czas od 0 do  $T_1$ ). Wskazania zegarka przestana migać, ale stoper będzie wewnętrznie kontynuował pomiar czasu.
- Naciśnij ponownie przycisk S2, by powrócić do wyświetlania aktualnego czasu mierzonego stoperem.
- Kolejne naciśnięcie przycisku S2 powoduje pokazanie drugiego międzyczasu  $T_2$  (czas od zera do  $T_2$ ). Operację tę można powtarzać i odczytywać kolejne międzyczas: 0 do  $T_3$ , 0 do  $T_4$ , itd.

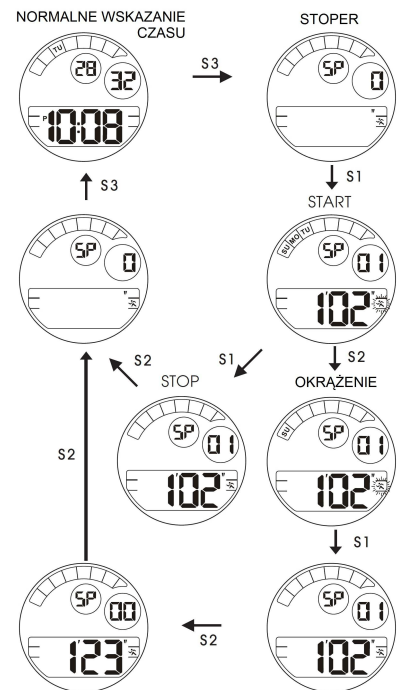

#### JAK USTAWIĆ DRUGĄ STREFĘ CZASOWĄ

- Gdy zegarek jest w trybie normalnego wskazania czasu, naciśnij 4 razy przycisk S3, aby przejść do trybu drugiej strefy czasowej.
- Naciśnij przycisk S2, aby rozpocząć procedurę ustawień. Zacznie migać pozycja godzin.
- Aby ustawić wartość, naciśnij przycisk S1 (+1 godzina).
- Naciśnij jeden raz przycisk S3, aby przejść do ustawiania pozycji minut.
- Ustaw wartość naciskając przycisk S1 (+30 minut lub -30 Minut).
- Naciśnij przycisk S2, aby potwierdzić ustawienia.
- Naciśnij przycisk S3, aby powrócić do trybu normalnego wskazywania czasu.

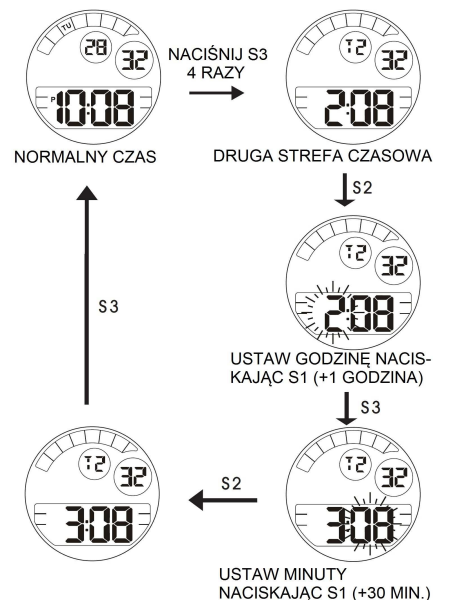

#### WŁĄCZANIE I WYŁĄCZANIE BUDZIKA ORAZ SYGNALIZOWANIA PEŁNYCH GODZIN

Gdy zegarek jest w trybie normalnego wskazania czasu, naciśnij dwa razy przycisk S3, by zegarek przeszedł do trybu budzika.

Naciśnij przycisk S1, aby włączyć lub wyłączyć sygnał budzika lub wybijanie pełnych godzin.

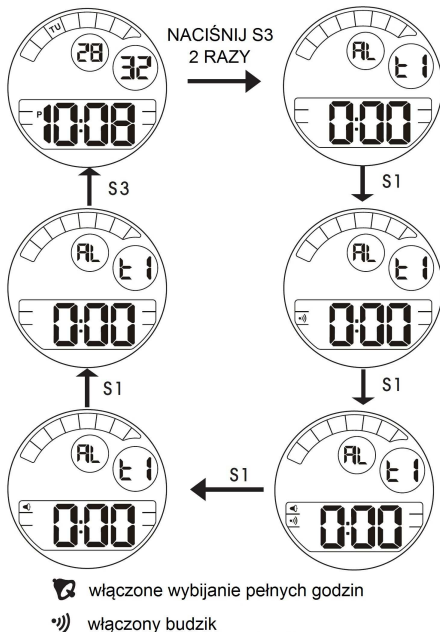

**JAK KORZYSTAĆ Z PODŚWIETLANIA**

W dowolnym trybie pracy zegarka trybie naciśnij przycisk S4, aby włączyć podświetlenie tarczy zegarka na około 3 sekundy.

**UWAGA:**

1. Podświetlenie zegarka wykorzystuje światło elektro-luminescencyjne (EL), które po bardzo długim okresie użytkowania traci swoją siłę świecenia.
2. Podświetlenie tarczy zegarka może być słabo widoczne, gdy uaktywniamy je przy silnym świetle słonecznym.

**ABY SKORZYSTAĆ Z TIMERA ODLICZANIA CZASU**

1. Aby rozpocząć odliczanie ustawionego czasu, naciśnij przycisk S1, gdy zegarek jest w trybie Timera.
2. Naciśnij ponownie przycisk S1, by zatrzymać odliczanie czasu.
3. Gdy zegarek jest w trybie Timera, naciśnij przycisk S2, by zresetować czas odliczania do wartości początkowej i automatycznie rozpocząć odliczanie czasu, bądź też naciśnij przycisk S2 a następnie S1, by jedynie zresetować czas odliczania.
4. Na 3 minuty przed upływem czasu odliczania, sygnał dźwiękowy (BI BI) rozlega się przy każdej pełnej minucie oraz przy wskazaniu „30”, sekund.
5. Na 10 sekund przed zakończeniem czasu odliczania zegarek sygnalizuje (BI) każdą upływającą sekundę sygnałem dźwiękowym.
6. Gdy zakończy się odliczanie czasu, przez 10 sekund rozlega się sygnał dźwiękowy (BI BI BI). Sygnał ten można wyłączyć naciskając przycisk S1, S2 lub S3.

**WYMIANA BATERII**

Niniejszy zegarek jest zasilany przez baterie CR2016 oraz SR626SW, z których każda zapewnia zasilania zegarka około 2 lata. Jednakże z tego względu, że w nowym zegarku znajdują się baterie umieszczone fabrycznie ich żywotność może być krótsza niż 2 lata.

Gdy baterie zegarka wyczerpią się, należy niezwłocznie wymienić je, by zapobiec ewentualnym problemom w działaniu zegarka.

Zalecamy wymianę baterii w lokalnym zakładzie zegarmistrzowskim.

**Uwaga:** Jeśli budzik jest używany ponad 20 sekund dziennie, sygnał godziny używany jest ponad 24 razy na dobę, stoper jest wykorzystywany częściej niż 1 raz dziennie oraz/lub korzystasz z podświetlenia częściej niż przez 1 sekundę dziennie, wówczas okres żywotności baterii może być krótszy niż podany w specyfikacji.

**WŁAŚCIWE DBANIE O ZEGAREK**

Zegarek zawiera precyzyjne elektroniczne komponenty. Nigdy nie należy otwierać koperty zegarka, ani zdejmować dekielka.

**JAK KORZYSTAĆ Z TIMERA**

**Aby ustawić timer odliczania czasu**

1. Gdy zegarek jest w trybie normalnego wskazywania czasu, naciśnij 3 razy przycisk S3, by przejść do trybu Timera.
2. Gdy zegarek jest w trybie Timera, naciśnij przycisk S2. Zacznie migać pozycja godzin.
3. Naciśnij przycisk S3, aby przejść do ustawiania innej pozycji. Przytrzymanie wciśniętego przycisku S1 przyspiesza proces zmiany wartości.
4. Naciśnij przycisk S1, aby ustawić migająca pozycję. Przytrzymanie wciśniętego przycisku S1 przyspiesza proces zmiany wartości.
5. Po ustawieniu czasu odliczania, przez 10 sekund rozlega się sygnał dźwiękowy (BI BI BI). Sygnał ten można wyłączyć naciskając przycisk S1, S2 lub S3.

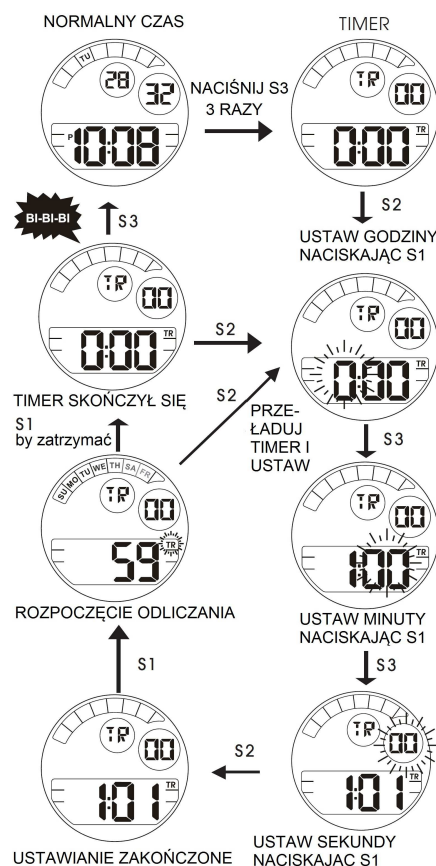

**Bateria**

**UWAGA**  
 Nie należy wrzucać starych baterii do ognia ani ponownie ich ładować. Baterie należy trzymać w miejscach niedostępnych dla dzieci. W przypadku połknięcia należy niezwłocznie skonsultować się z lekarzem.

**WODOSZCZELNOŚĆ**

Warunki używania	Przypadkowy kontakt z wodą, zachłapanie czy deszcz	Pływanie i branie prysznica	Swobodne nurkowanie z rurką	Nurkowanie z akwalungiem
Wskazanie na tarczy/deklu zegarka				
Brak wskazań	NIE	NIE	NIE	NIE
WATER RESISTENT	TAK	NIE	NIE	NIE
WATER RESISTENT (50M/5 BAR)	TAK	TAK	NIE	NIE
WATER RESISTENT (100M/10BAR lub więcej)	TAK	TAK	TAK	NIE

- \* Jeśli zegarek ma klasę wodoodporności 200 M/20 BAR, 100 M/10 BAR lub 50 M/5 BAR, to stosowne oznaczenie jest umieszczane na tarczy/deklu zegarka.
- Gdy zegarek jest mokry nie należy obsługiwać przycisków zegarka.
- Jeśli zegarek był narażony na działanie słonej wody, to po pływaniu należy przemyć go bieżącą wodą i wytrzeć do sucha. Woda może powodować korodowanie elektrycznych elementów wewnątrz zegarka.

**Uwaga**

Skórzane paski nie są wodoodporne, za wyjątkiem sytuacji, gdy na samym pasku widnieje stosowne oznaczenie. Wodoszczelność zegarka nie oznacza, że jego skórzany pasek jest wodoodporny.

#### • REAKCJE ALERGICZNE

Z tego względu, że koperta zegarka oraz jego pasek dotykają bezpośrednio skóry, ważne jest, aby regularnie czyścić te elementy. W przeciwnym wypadku, można zabrudzić mankiety koszuli, a osoby o delikatnej skórze mogą dostać wysypki. Należy o tym pamiętać, aby uniknąć możliwych reakcji alergicznych. Jeśli na nadgarstku wystąpi wysypka, należy zaprzestać noszenia zegarka i skonsultować się z lekarzem.

#### • MAGNETYZM

Niekorzystny wpływ na działanie zegarka ma silne pole magnetyczne. Zegarek należy trzymać z dala od przedmiotów będących źródłem silnego pola magnetycznego.

#### • DRGANIA I WIBRACJE

Zegarek może zużywać się podczas uprawiania sportu (powierzchnia zegarka może się ocierać), należy jednak uważać, aby nie upuścić zegarka, ani nie uderzać nim o twarde powierzchnie.

#### • TEMPERATURA

Zegarek został tak wyregulowany, aby zapewnić prawidłowość wskazań przy użytkowaniu w normalnej temperaturze.

#### • CZYSZCZENIE

Do czyszczenia zegarka stosuj jedynie miękką szmatkę oraz czystą wodę. Nigdy nie stosuj środków chemicznych, gdyż wodoszczelna uszczelka może skorodować.

#### ■ SERWIS

W przypadku gdyby twój zegarek LORUS wymagał naprawy lub serwisowania, skorzystaj z punktów podanych na dołączonej karcie gwarancyjnej.